

# RECARO

## Rennschalen

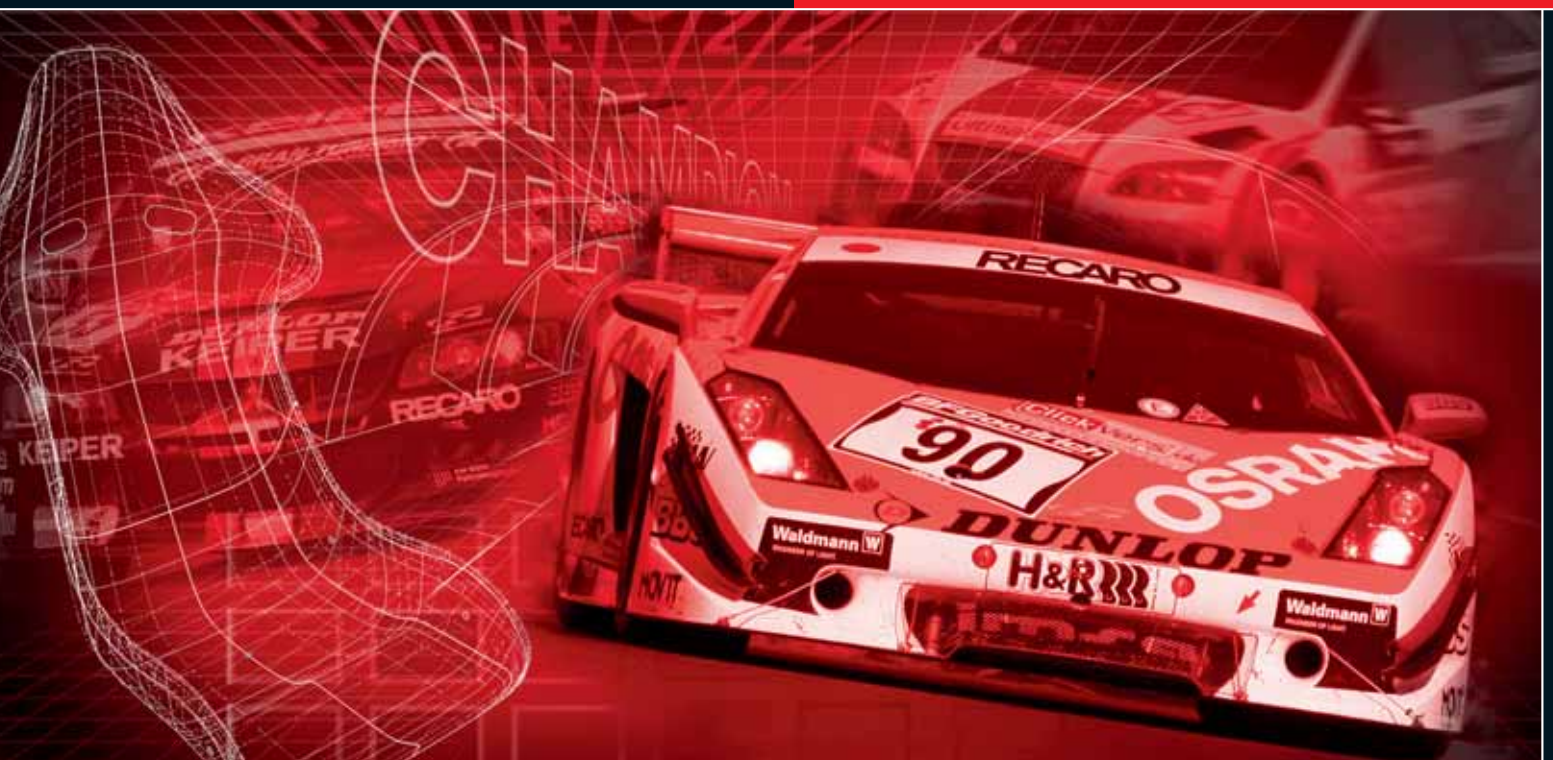

Sicherheit, Qualität und hoher Sitzkomfort – eine neue Dimension des Sitzens

# Racing and Winning

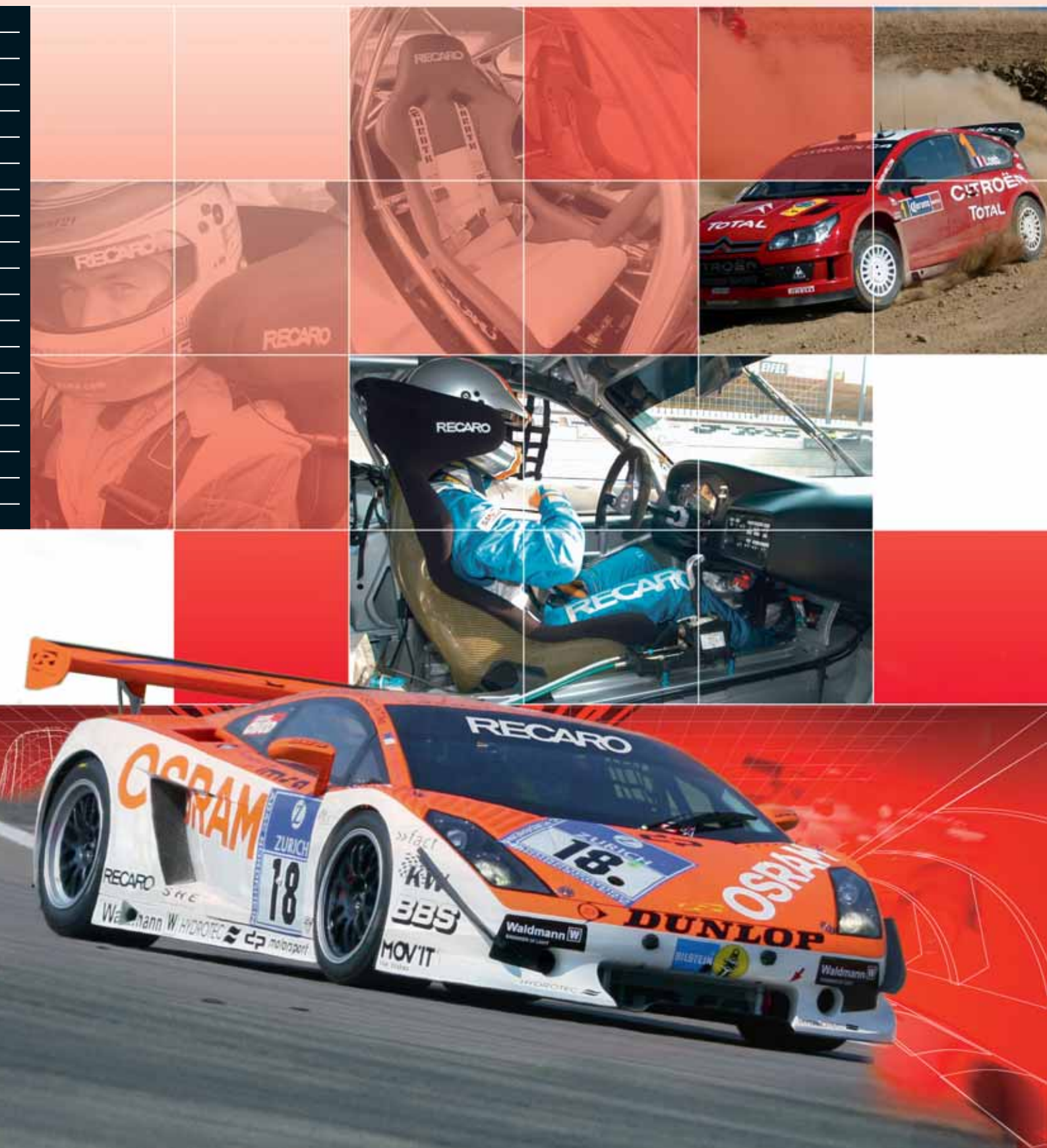

## Erfahrung kann man nicht aufholen.

Diese Formel gilt nicht nur für den Fahrer auf der Rennstrecke. In RECARO Rennschalen summiert sich das Know-how aus über 100 Jahren Unternehmenstradition und aus über 30 Jahren Motorsport. Damit sichert Ihnen RECARO einen Vorsprung im Sitz-Know-how, der unübertroffen ist.

Erfolg im Motorsport hat nur, wer sich auf die Qualität und Zuverlässigkeit seines Materials hundertprozentig verlassen kann. Darum vertrauen Motorsport-Piloten, die in puncto Sicherheit keine Kompromisse machen, auf die Kompetenz und Erfahrung von RECARO. Durch die einzigartige Konstruktion, den Einsatz hochwertigster Rohstoffe und die exzellente Verarbeitung – sie werden ausschließlich und komplett von Hand gefertigt – erhalten alle RECARO Rennschalen ihre herausragende Produkteigenschaften.

Für die typischen und oft kopierten Schalenformen der RECARO Rennschalen werden zwei besondere Materialien verarbeitet: hochfester, Glasfaser verstärkter Kunststoff (GFK) sowie ultraleichtes Carbon-Kevlar®-Gewebe (CFK), das durch seinen Aufbau höchste Festigkeit erreicht. Die im Flugzeugbau erprobten Verarbeitungstechniken unterliegen, wie bei allen sicherheitsrelevanten Teilen, strengsten Kontrollen – ebenso wie die thermische Nachbehandlung (die RECARO Rennschalen (SPA) werden im Autoklav gefertigt).

Durch dieses Verfahren wird die extreme Belastbarkeit der Schalen bei gleichzeitig niedrigstem Gewicht erreicht. Um das Material während der abschließenden Bearbeitungsschritte zusätzlich zu schonen, wird modernste Technik eingesetzt: Das Beschneiden erfolgt beispielsweise durch einen Computer gesteuerten Hochdruck-Wasserstrahl.

Aktuelle Crashtests mit den unterschiedlichsten Rennschalen haben die Stabilität und Sicherheit der RECARO Rennschalen eindrucksvoll bewiesen. **Sie erfüllen die neuesten FIA-Anforderungen in sämtlichen Punkten.**

**Sieger sitzen sicher in RECARO!**

**Qualität, die ihresgleichen sucht:**

- Alle RECARO SPA-Rennschalen werden im Autoklav gefertigt.
- Alle RECARO Rennschalen werden ausschließlich von Hand gefertigt.
- Qualität „Made in Germany“.



## Sie gewinnen die Rennen. Wir sorgen für Ihre Sicherheit.

Das Risiko im Rennsport ist enorm. Den extremen Herausforderungen kann der Fahrer nur mit absolutem Vertrauen begegnen – in sich und in sein Material. Deshalb sitzen die Top-Piloten aller wichtigen, internationalen Rennserien in Rennschalen von RECARO – mitentwickelt vom eigenen RECARO Rennteam.

Die ganze Konzentration des Fahrers im Rennen gehört ausschließlich der Strecke. RECARO sorgt dafür, dass sie auch dort bleibt. Denn Motorsport-Rennschalen von RECARO halten nicht nur härtesten Belastungen stand, sondern sind dem Fahrer quasi auf den Leib geschneidert und bieten ihm damit eine exzellente Fixierung im Sitz und Sicherheit in jeder Fahrsituation.

Die enge Abstimmung mit den Fahrern und Technikern des RECARO Rennteams bietet im Bereich Sicherheit und Sitztechnik einen Entwicklungsvorsprung, den weltweit immer mehr Piloten für Ihren Erfolg nutzen. Gewinner setzen nicht ohne Grund auf RECARO. Die Reihe Ihrer internationalen Auszeichnungen – in folgenden Rennserien – kann sich sehen lassen:

- WRC
- Rallye-Raid
- DRM
- VLN – BFGoodrich Langstreckenmeisterschaft
- 24h-Rennen am Nürburgring/Spa/Le Mans
- Japan GT
- ALMS
- FIA GT
- ADAC-Procar

- VW Polo Cup
- Ford Fiesta ST Cup
- LMES
- WTCC
- DTM/BTCC/DTC
- VW Polo Cup
- Ford Fiesta ST Cup
- u. v. m.



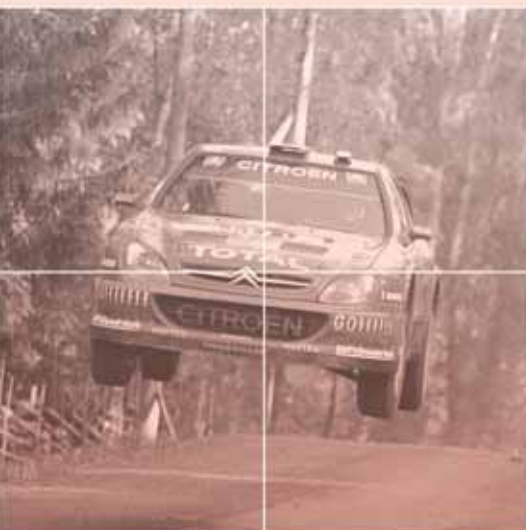

# RECARO Apex



Integrierte Kopfstütze  
schützt den Kopf zuverlässig

Besonders ausgeformte  
Schulterunterstützung für  
optimalen Seitenhalt

Mit optimaler Seitenführung für  
sicheren Halt in schnellen Kurven

Schale aus Glasfaser verstärktem  
Kunststoff GFK

Gurtdurchführung für  
4-, 5- oder 6-Punkt-Gurt

Stahl-Adapter (Option)



## Zubehör (gegen Aufpreis):

FIA-homologierte Adapter, Längslaufschiene (siehe Seite 18).

## Die Rennschale für den ambitionierten Einsteiger.

RECARO Apex: Schale aus Glasfaser verstärktem Kunststoff GFK.

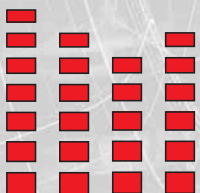

# RECARO Profi SPG



Besonders ausgeformte  
Schulterunterstützung für  
optimalen Seitenhalt

Mit optimaler Seitenführung für  
sicheren Halt in schnellen Kurven

Schale aus Glasfaser verstärktem  
Kunststoff GFK



Integrierte Kopfstütze  
schützt den Kopf zuverlässig

Mit Haftnoppenbelag im  
Schulterbereich

Gurtdurchführung für  
4-, 5- oder 6-Punkt-Gurt

Stahl-Adapter (Option)



**Sonderausstattung (gegen Aufpreis):** Bezugsmaterialien (siehe Seite 17).

**Zubehör (gegen Aufpreis):** FIA-homologierte Adapter, Längslaufschiene, Sitzkissen (siehe Seite 18).

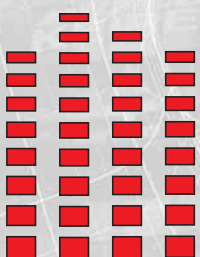

**Die Rennschale für den professionellen Einsatz.**

RECARO Profi SPG: Schale aus Glasfaser verstärktem Kunststoff GFK.

# RECARO Profi SPG XL



Besonders ausgeformte  
Schulterunterstützung für  
optimalen Seitenhalt

Mit Haftnoppenbelag im  
Schulterbereich

Mit optimaler Seitenführung für  
sicheren Halt in schnellen Kurven

Schale aus Glasfaser verstärktem  
Kunststoff GFK

Schale 35 mm breiter  
als Profi SPG



Integrierte Kopfstütze  
schützt den Kopf zuverlässig

Spezielle Gurtdurchführung,  
um möglichst viele  
Anwendungsfälle  
abzudecken

Schale 65 mm höher  
als Profi SPG

Gurtdurchführung für  
4-, 5- oder 6-Punkt-Gurt

ABE-Adapter Aluminium (Option)



**Sonderausstattung (gegen Aufpreis):** Bezugsmaterialien (siehe Seite 17).

**Zubehör (gegen Aufpreis):** FIA-homologierte Adapter, Längslaufschiene, Sitzkissen (siehe Seite 18).

**XL-Schale  
für große Fahrer**

**Die Rennschale für den professionellen Einsatz – speziell für große Fahrer.**

**RECARO Profi SPG XL:** Schale 35 mm breiter, 65 mm höher und mit größerer Gurtdurchführung.

Für große Fahrer angepasste Schalenform aus Glasfaser verstärktem Kunststoff GFK.

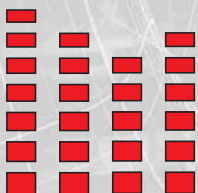

# RECARO Profi SPA



Mit Haftnoppenbelag  
für besten Halt im  
Schulter- und Sitzbereich

Mit ausgeprägten Seitenwangen  
für guten Halt in schnellen Kurven

Schale aus  
Carbon-Kevlar®-Gewebe CFK

Noch ausgeprägtere Seitenführung  
als Profi SPG



Integrierte Kopfstütze  
schützt den Kopf zuverlässig

Besonders ausgeformte  
Schulterunterstützung für  
optimalen Seitenhalt

Gurtdurchführung für  
4-, 5- oder 6-Punkt-Gurt

Stahl-Adapter (Option)



## Zubehör (gegen Aufpreis):

FIA-homologierte Adapter, Längslaufschiene, Sitzkissen (siehe Seite 18).



**Die Rennschale für den professionellen Einsatz.**

RECARO Profi SPA: Schale aus Carbon-Kevlar®-Gewebe CFK.



Besonders ausgeformte  
Schulterunterstützung für  
optimalen Seitenhalt

Schale aus Glasfaser verstärktem  
Kunststoff GFK



Integrierte Kopfstütze  
schützt den Kopf zuverlässig

Mehr Komfort durch  
Verbreiterung um 35 mm

Gurtdurchführung für  
4-, 5- oder 6-Punkt-Gurt

Stahl-Adapter (Option)



## Zubehör (gegen Aufpreis):

FIA-homologierte Adapter, Längslaufschiene (siehe Seite 18).

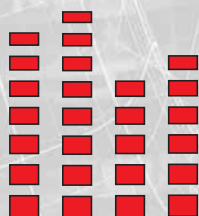

## Die Rennschale für Einsteiger.

**RECARO Furious:** Schale aus Glasfaser verstärktem Kunststoff GFK.

Die deutlich ausgeprägte Sitzflächen- und Lehnenseitenführung sorgt für eine optimale Fahrzeugbeherrschung in allen Fahrsituationen.

## RECARO Pole Position (FIA)



Besonders ausgeformte  
Schulterunterstützung für  
optimalen Seitenhalt

Schale aus Glasfaser verstärktem  
Kunststoff GFK

Lordosekissen für individuelle  
Unterstützung der Lenden-  
wirbelsäule



Integrierte Kopfstütze  
schützt den Kopf zuverlässig

Deutlich ausgeprägte Sitzflächen-  
und Lehenseitenführung für eine  
optimale Fahrzeugbeherrschung in  
allen Fahrsituationen

Gurtdurchführung für  
4-, 5- oder 6-Punkt-Gurt

Stahl-Adapter (Option)



**Sonderausstattung (gegen Aufpreis):** Bezugsmaterialien (siehe Seite 17).

**Zubehör (gegen Aufpreis):** FIA-homologierte Adapter, Längslaufschiene, Sitzkissen (siehe Seite 18).

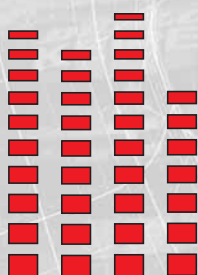

### Die Rennschale für den Einstieg in den Motorsport.

Die RECARO Pole Position (FIA). Die deutlich ausgeprägte Sitzflächen- und Lehenseitenführung sorgt für eine optimale Fahrzeugbeherrschung in extremen Fahrsituationen.

# RECARO Pro Racer SPG HANS



Der umfassende Kopfprotector gibt zusätzlichen Schutz bei einem Unfall oder in extremen Kurvensituationen

Mit Haftnoppenbelag im Schulter- und Sitzbereich

Optimierte Schalegeometrie

Schale aus Glasfaser verstärktem Kunststoff GFK

Top-ergonomische Unterstützung im Lendenwirbelsäulenbereich

Gurtdurchführung für 4-, 5- oder 6-Punkt-Gurt



Schock absorbierender Schaum für noch mehr Sicherheit

Spezielle Gurtdurchführung für HANS-Systeme

HANS Protection



RECARO Pro Racer SPG HANS Stahl-Adapter (Option)



Optimiert für HANS-System

Mehr Infos zu HANS:  
[www.hansdevice.com](http://www.hansdevice.com)

HANS-Systemen mit Winkelstellungen von 20° bis 30° sind in RECARO HANS-Sitze optimal verwendbar. Grundsätzlich empfehlen wir bei der Auswahl der kompletten HANS-Ausrüstung die Beratung durch einen Fachhändler.

## Zubehör (gegen Aufpreis):

FIA-homologierte Adapter, Längslaufschiene, Sitzkissen (siehe Seite 18).

## Die ultimative Profi-Rennschale für das HANS-System.

RECARO Pro Racer SPG HANS: Schale aus Glasfaser verstärktem Kunststoff GFK.

Optimiertes Zusammenspiel von HANS-System, Gurten, Helm und Rennschale, um die volle Wirksamkeit des HANS-Systems zu erreichen.

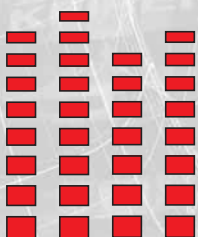

# RECARO Pro Racer SPG HANS XL



Der umfassende Kopfprotector gibt zusätzlichen Schutz bei einem Unfall oder in extremen Kurvensituationen

Mit Haftnoppenbelag im Schulter- und Sitzbereich

Optimierte Schalengeometrie

Schale aus Glasfaser verstärktem Kunststoff GFK

Top-ergonomische Unterstützung im Lendenwirbelsäulenbereich

Gurtdurchführung für 4-, 5- oder 6-Punkt-Gurt



Schock absorbierender Schaum für noch mehr Sicherheit

Spezielle Gurtdurchführung für HANS-Systeme

HANS Protection



Sitz ist 35 mm breiter als RECARO Pro Racer SPG HANS

RECARO Pro Racer SPG HANS XL ABE-Adapter Stahl (Option)



Optimiert für HANS-System

Mehr Infos zu HANS: [www.hansdevice.com](http://www.hansdevice.com)

HANS-Systemen mit Winkelstellungen von 20° bis 30° sind in RECARO HANS-Sitze optimal verwendbar. Grundsätzlich empfehlen wir bei der Auswahl der kompletten HANS-Ausrüstung die Beratung durch einen Fachhändler.

## Zubehör (gegen Aufpreis):

FIA-homologierte Adapter, Längslaufschiene, Sitzkissen (siehe Seite 18).

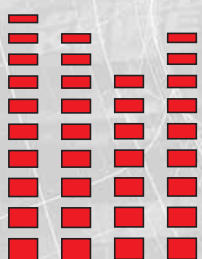

## Die ultimative Profi-Rennschale in XL für das HANS-System.

RECARO Pro Racer SPG HANS XL: Speziell für große Fahrer, + 35 mm Breite.

Schale aus **Glasfaser verstärktem Kunststoff GFK**. Optimiertes Zusammenspiel von HANS-System, Gurten, Helm und Rennschale, um die volle Wirksamkeit des HANS-Systems zu erreichen.

# RECARO Pro Racer SPA HANS



Der umfassende Kopfprotector gibt zusätzlichen Schutz bei einem Unfall oder in extremen Kurvensituationen

Mit Haftnoppenbelag im Schulter- und Sitzbereich

Optimierte Schalen-Geometrie

Schale aus Carbon-Kevlar®-Gewebe CFK

Top-ergonomische Unterstützung im Lendenwirbelsäulenbereich

Gurtdurchführung für 4-, 5- oder 6-Punkt-Gurt



Schock absorbierender Schaum für noch mehr Sicherheit

Spezielle Gurtdurchführung für HANS-Systeme

HANS Protection



RECARO Pro Racer SPA HANS Stahl-Adapter (Option)



Optimiert für HANS-System

## Zubehör (gegen Aufpreis):

FIA-homologierte Adapter, Längslaufschiene, Sitzkissen (siehe Seite 18).

Mehr Infos zu HANS: [www.hansdevice.com](http://www.hansdevice.com)

HANS-Systemen mit Winkelstellungen von 20° bis 30° sind in RECARO HANS-Sitze optimal verwendbar. Grundsätzlich empfehlen wir bei der Auswahl der kompletten HANS-Ausrüstung die Beratung durch einen Fachhändler.

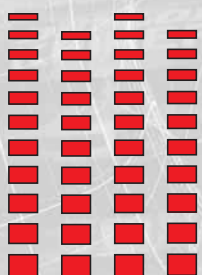

## Die ultimative Profi-Rennschale für das HANS-System.

RECARO Pro Racer SPA HANS: Schale aus Carbon-Kevlar®-Gewebe CFK.

Optimiertes Zusammenspiel von HANS-System, Gurten, Helm und Rennschale, um die volle Wirksamkeit des HANS-Systems zu erreichen.

# RECARO Pro Racer SPA HANS XL



Der umfassende Kopfprotector gibt zusätzlichen Schutz bei einem Unfall oder in extremen Kurvensituationen

Mit Haftnoppenbelag im Schulter- und Sitzbereich

Optimierte Schalegeometrie

Schale aus Carbon-Kevlar®-Gewebe CFK

Top-ergonomische Unterstützung im Lendenwirbelsäulenbereich

Gurtdurchführung für 4-, 5- oder 6-Punkt-Gurt



Schock absorbierender Schaum für noch mehr Sicherheit

Spezielle Gurtdurchführung für HANS-Systeme

HANS Protection



Sitz ist 35 mm breiter als RECARO Pro Racer SPA HANS

RECARO Pro Racer SPA HANS XL ABE-Adapter Aluminium (Option)



Optimiert für HANS-System

Mehr Infos zu HANS:  
[www.hansdevice.com](http://www.hansdevice.com)

HANS-Systemen mit Winkelstellungen von 20° bis 30° sind in RECARO HANS-Sitze optimal verwendbar. Grundsätzlich empfehlen wir bei der Auswahl der kompletten HANS-Ausrüstung die Beratung durch einen Fachhändler.

## Zubehör (gegen Aufpreis):

FIA-homologierte Adapter, Längslaufschiene, Sitzkissen (siehe Seite 18).

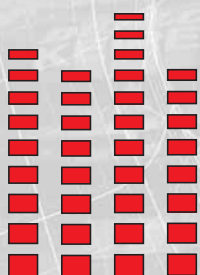

## Die ultimative Profi-Rennschale in XL für das HANS-System.

RECARO Pro Racer SPA HANS XL: Speziell für große Fahrer, + 35 mm Breite.

Schale aus Carbon-Kevlar®-Gewebe CFK. Optimiertes Zusammenspiel von HANS-System, Gurten, Helm und Rennschale, um die volle Wirksamkeit des HANS-Systems zu erreichen.

# RECARO Pole Position (ABE)

Mit ABE

## ABE mit 3-Punkt-Gurt für:

**Audi:** A3 (8L, 8P), A4 (8E), A6 (4F)

**BMW:** BMW Mini (R50, Mini), BMW 3er (E46),  
BMW 5er (E60, E61)

**Citroën:** C2

**Ferrari:** 360 Modena (F131), 360 Spider  
(F131), F430

**Ford:** Fiesta (JH1), Focus (DAW, DBW,  
DFW, DNW, DA3, DB3), Fusion (JU2)

**Mercedes-Benz:** C-Klasse (W203), CLK  
(W209), E-Klasse (W211), SLK (R170)

**Opel:** Astra G, Astra G-CC, Meriva,  
Signum, Vectra C, Vectra CC

**Porsche:** 911 (996), Boxster (986)

**Škoda:** Oktavia (1U, 1Z)

**Seat:** Altea (5P)

**VW:** Golf IV (1J), Bora (1J), Golf Variant (1J),  
Golf V (1K), Golf Plus (1KP), Jetta (1KM),  
New Beetle (9C), Passat (3C), Polo (9N),  
Touran (1T)

Weitere Fahrzeuge in Vorbereitung. Nähere  
Informationen zu den einzelnen Fahrzeugen  
erhalten Sie bei Ihrem Fachhändler.

**Hinweis:** ABE nur in Verbindung  
mit RECARO Konsole und  
Adapter.

Keine FIA-Homologation.

**Sonderausstattung (gegen Aufpreis):** Bezugsmaterialien (siehe Seite 18), angeliefertes Bezugsmaterial.

**Hinweis:** Sitz muss von einem autorisierten Händler eingebaut werden, Verwendung eines Kindersitzes nicht zugelassen, Seitenairbag entfällt.

**Zubehör (gegen Aufpreis):** Adapter, Längslaufschiene, Sitzkissen (siehe Seite 18), Konsolen.



Integrierte Kopfstütze  
schützt den Kopf zuverlässig

Sitz-Schale aus Glasfaser  
verstärktem Kunststoff (GFK)

Besonders ausgeformte  
Schulterunterstützung für  
optimalen Seitenhalt

Modernste Bezugsvarianten  
in attraktiven Designs

Lordosekissen für individuelle  
Unterstützung der Lendenwirbelsäule

Angepasste Gurtdurchführung zur  
Verwendung des 3-Punkt-Gurtes

ABE-Adapter Aluminium (Option)





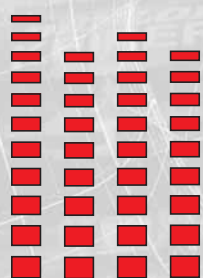





ABE-Adapter Stahl (Option)



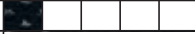

## Die Profi-Rennschale mit ABE.

Die RECARO Pole Position (ABE) – Sportlichkeit pur. Die ausgeprägte Schalenform und eine Vielzahl von Bezügen machen aus Ihrem Auto ein „Rennfahrzeug“ der Luxusklasse. Das Besondere an dieser Rennschale ist die ABE (Allgemeine Betriebserlaubnis) für die genannten Fahrzeuge.

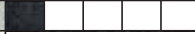
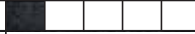
# Bezugsmaterialien











RECARO Bezugsmaterialien						
Perlonvelours	Artista	Nardo	Noppen Saturn	Dinamica	Kunstleder	Leder
						
						
<b>Perlonvelours:</b> Der robuste und pflegeleichte Stoff, mit dem auch die RECARO Rennschalen für den Motorsport bezogen werden.	<b>Artista:</b> Der zeitlos elegante Stoff für eine dezente Optik im Innenraum. Garantiert lange haltbar und strapazierfähig.	<b>Nardo:</b> In Kombination mit den Artista-Bezügen sorgt der äußerst strapazierfähige Stoff für lange Haltbarkeit der Seitenwangen.	<b>Noppen Saturn:</b> Der dreidimensionale Effekt-Bezug sorgt mit seinen gummierten Noppen für eine aussergewöhnliche Optik und verhindert ein Rutschen im Sitz.	<b>Dinamica:</b> Der exklusive Bezug in Wildlederoptik ist sehr strapazierfähig und pflegeleicht. Er sorgt für ein hochwertiges, sportliches Ambiente im Fahrzeug.	<b>Kunstleder:</b> Das RECARO Kunstleder ist eine hochwertige Alternative zu Leder. Es zeichnet sich durch seine Strapazierfähigkeit aus und ist leicht zu pflegen.	<b>Leder:</b> Das RECARO Leder ist ein hochwertiges Naturprodukt für besondere Ansprüche an das Interieur des Fahrzeugs.

RECARO Profi SPG			RECARO Profi SPG XL		
Stoff (Serie)			Stoff (Serie)		
					
Perlonvelours schwarz	Perlonvelours blau	Perlonvelours rot	Perlonvelours schwarz	Perlonvelours rot	

RECARO Pole Position (FIA)			
Stoff (Serie)			Leder
			
Perlonvelours schwarz	Perlonvelours blau	Perlonvelours rot	Leder schwarz

RECARO Pro Racer SPG HANS und HANS XL, Pro Racer SPA HANS und HANS XL, Profi SPA, Apex, Furious					
Stoff (Serie)					
					
Perlonvelours schwarz	Perlonvelours schwarz	Perlonvelours schwarz	Perlonvelours schwarz	Perlonvelours schwarz	

## RECARO Pole Position (ABE)

Stoff (Serie)			Stoff	Kunstleder/Wildlederoptik			
							
Perlonvelours schwarz	Perlonvelours blau	Perlonvelours rot	Nardo schwarz	Kunstleder schwarz	Kunstleder schwarz	Kunstleder schwarz	
			Artista schwarz	Dinamica rot	Dinamica blau	Dinamica schwarz	
Kunstleder/Wildlederoptik			Leder				
							
Kunstleder schwarz	Kunstleder schwarz	Leder schwarz					
Dinamica beige	Dinamica silber						

## Zubehör RECARO Rennschalen

			
<b>ABE-Adapter Aluminium</b> für Pole Position (ABE), Profi SPG XL, Pro Racer SPA HANS XL	<b>ABE-Adapter Stahl</b> für Pole Position (ABE), Pro Racer SPG HANS XL	<b>Stahl-Adapter</b> für Apex, Profi SPG, Profi SPA, Pro Racer SPG/SPA HANS	<b>Stahl-Adapter</b> für Pole Position (FIA) und Furious
			
<b>Längslaufschiene</b> (Montage bei allen Rennschalen möglich)	<b>Flaches Sitzkissen</b> für RECARO Pro Racer SPG/SPA HANS; Höhe ca. 25 mm (nur Perlonvelours schwarz)	<b>Hohes Sitzkissen</b> für RECARO Profi SPA, Pro Racer SPG/SPA HANS; Höhe ca. 55 mm (nur Perlonvelours schwarz)	<b>Geteiltes Sitzkissen</b> für Profi SPG und Pole Position (nur Perlonvelours schwarz)
			
<b>HANS Protection</b> (siehe Seite 12 bis 15)			

## RECARO Rennschalen

Schale aus Glasfaser verstärktem Kunststoff GFK

**RECARO Pro Racer SPG HANS**  
Gewicht: 10,0 kg

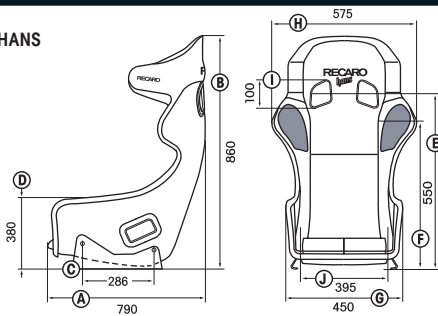

Schale aus Carbon-Kevlar®-Gewebe CFK

**RECARO Pro Racer SPA HANS**  
Gewicht: 6,5 kg

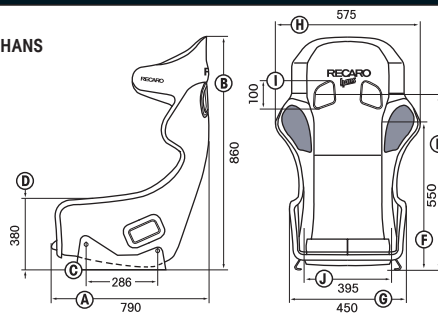

**RECARO Pro Racer SPG HANS XL**

Gewicht: 11,0 kg  
+ 35 mm Breite

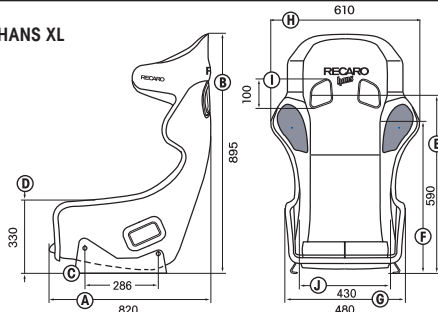

**RECARO Pro Racer SPA HANS XL**

Gewicht: 7,0 kg  
+ 35 mm Breite

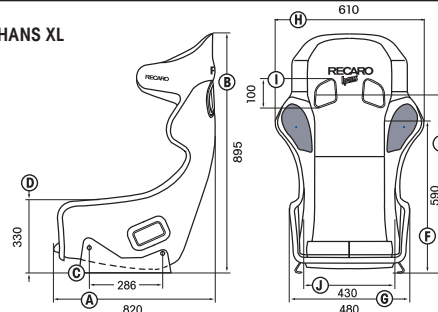

**RECARO Profi SPG**

Gewicht: 6,5 kg

**RECARO Apex**

Gewicht: 6,5 kg

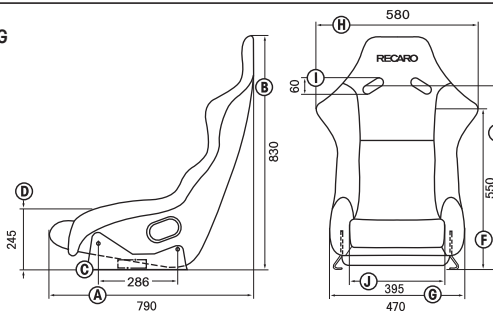

**RECARO Profi SPA**

Gewicht: 5,5 kg

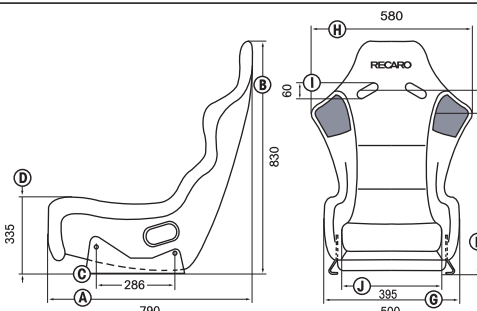

**RECARO Profi SPG XL**

Gewicht: 9,0 kg

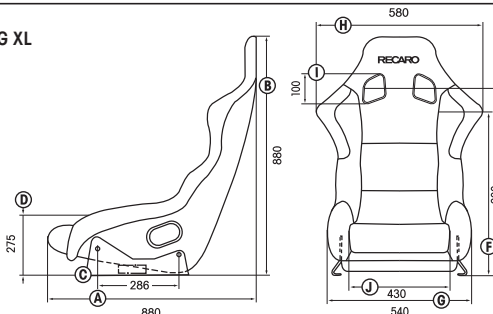

- Maße in mm
- Gewicht: Schalen-Gesamtgewicht (inkl. aller Anbauteile)
- RECARO Rennschalen sind in sämtliche Rennfahrzeuge individuell einbaubar
- Ausgenommen von FIA/ASN-zugelassenen Veranstaltungen nicht im Bereich der StVO zugelassen. Ausgenommen RECARO Pole Position (ABE)
- RECARO Pole Position (ABE) besitzt eine allgemeine Betriebslaubnis
- FIA-Homologation 8855-1999 gilt nur in Verbindung mit zugehörigem RECARO Adapter
- Produktionsbedingte Gewichtsunterschiede sind zulässig
- **Anschraubbreite für alle Rennschalen 406 mm**

**RECARO Furious**

**RECARO Pole Position (ABE)**

**RECARO Pole Position (FIA)**

Gewicht: 7,0 kg

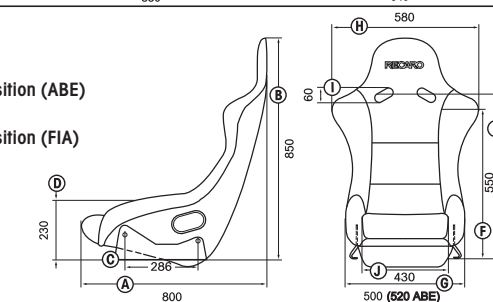

- A:** Sitztiefe
- B:** Sitzhöhe
- C:** Adapteranschraubmaß
- D:** Maß Seitenführungshöhe der Schenkelunterstützung
- E:** Maß Unterkante Adapter bis Mitte Gurtdurchführung
- F:** Maß Unterkante Adapter bis Schulterhöhe
- G:** Maß Sitzbreite aussen
- H:** Maß maximale Schulterbreite
- I:** Maß Gurtdurchführung
- J:** Absolute Sitzbreite der Rennschalen mit Polster und Bezug



Leadplant:

RECARO GmbH & Co. KG

Stuttgarter Straße 73, D-73230 Kirchheim/Teck

Telefon: +49 (0) 70 21/93-52 08, Telefax: +49 (0) 70 21/93-53 39

Internet: [www.recaro.com](http://www.recaro.com), E-Mail: [info@recaro.com](mailto:info@recaro.com)

RECARO GmbH & Co. KG

Competence Center Child Safety

Gutfenbergstraße 2, D-95352 Marktkeugast

Telefon: +49 (0) 92 55/77-0, Telefax: +49 (0) 92 55/77-13

Internet: [www.recaro.com](http://www.recaro.com), E-Mail: [info@recaro.com](mailto:info@recaro.com)

Id.-Nr. 7215770 • Stand 04/08 • >> fact | factnet.de  
RECARO® und Pole Position® sind registrierte Marken der RECARO GmbH & Co. KG.  
Änderungen in Technik, Form, Farbe und Design behalten wir uns vor. Für Druckfehler  
kann keine Haftung übernommen werden.

RECARO UK:

Phone: +44 (0) 845 260 8950

E-mail: [info@recaro.co.uk](mailto:info@recaro.co.uk)

RECARO France:

Phone: +33/5/46 34 32 29

E-mail: [info@recaro.fr](mailto:info@recaro.fr)

RECARO South East Asia:

Phone: +60/3/56 37 28 55

E-mail: [info@recaro.com.my](mailto:info@recaro.com.my)

RECARO Japan:

Phone: +81/74 8/25 06 03

E-mail: [info@recaro.jp](mailto:info@recaro.jp)

RECARO USA:

Phone: +1 248-364-3818

E-mail: [info.usa@recaro.com](mailto:info.usa@recaro.com)

